



● steinel

DE

GB

FR

NL

IT

ES

PT

SE

DK

FI

NO

GR

TR

HU

CZ

SK

PL

RO

SI

HR

EE

LT

LV

BG

CN

RU



 professional line

PD-8 ECO DALI-2 IPD
PD-24 ECO DALI-2 IPD

Contents

| | | |
|-----|----------------------------|----|
| 1. | About this document | 32 |
| 2. | General safety precautions | 32 |
| 3. | System description | 33 |
| 4. | Electrical connection | 44 |
| 5. | Installation | 45 |
| 6. | Function | 52 |
| 7. | Maintenance and care | 53 |
| 8. | Disposal | 53 |
| 9. | Manufacturer's warranty | 54 |
| 10. | Technical specifications | 57 |
| 11. | Troubleshooting | 58 |

1. About this document

- Under copyright. Reproduction either in whole or in part only with our consent.
- Subject to change in the interest of technical progress.



Hazard warning!



Warning of hazards from electricity!



Warning of hazards from water!

2. General safety precautions



Failure to observe these operating instructions presents hazards!

These instructions contain important information on the safe use of this product. Particular attention is drawn to potential hazards. Failure to observe this information may lead to death or serious injuries.

- Read instructions carefully.
- Follow safety advice.
- Keep instructions within easy reach.
- Working with electrical current may produce hazardous situations. Touching live parts can result in electrical shock, burns or death.
- Work on mains voltage must only be performed by qualified, skilled personnel.
- National wiring regulations and electrical operating conditions must be observed (e.g. D: VDE 0100, A: ÖVE-ÖNORM E8001-1, CH: SEV 1000).

- Only use genuine replacement parts.
- Repairs must only be carried out by companies qualified to do so.

3. System description

Proper use

- Sensor.
- For ceiling mounting indoors.
- AP version for surface-mounted installation.
- UP version for concealed installation.
- DE version for recessed ceiling mounting.
- Connection to a DALI bus system.

Sensor variables

The sensor can detect the following sensor variables:

- Movement.
- Human presence.
- Light level.

Operating principle

The human presence detector is equipped with pyro sensors. The pyro sensors detect the invisible heat emitted by moving objects (e.g. people, animals etc.).

The human presence detector features an additional presence detection capability that provides greater sensitivity for detecting smaller-type movements too. The heat radiation measured in this way is converted electronically into a signal and relayed on to the control system via the DALI bus. Heat is not detected through obstacles (such as walls or panes of glass).

Interface

DALI-2 input device (DALI-2 IPD).

The DALI-2 IPD puts the values the sensor measures into the DALI bus system.

Package contents, PD-8 ECO DALI-2 IPD concealed installation

3.1

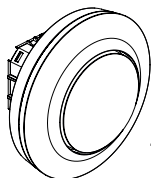

1x



1x

- 1 Sensor
- 1 Shroud
- 1 Safety data sheet (A)
- 1 Quick start guide (B)

Package contents, PD-8 ECO DALI-2 IPD surface-mounted installation

3.2

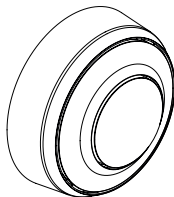

1x



1x

- 1 Sensor
- 1 Shroud
- 1 Safety data sheet (A)
- 1 Quick start guide (B)

**Product dimensions, PD -8 ECO DALI-2 IPD
concealed installation**

GB

3.3

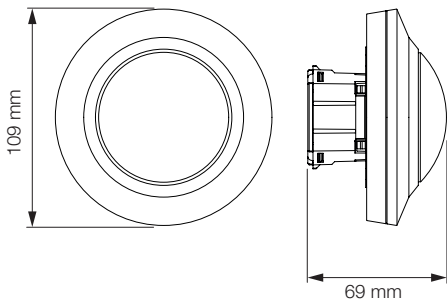

**Product dimensions, PD-8 ECO DALI-2 IPD
surface-mounted installation**

3.4

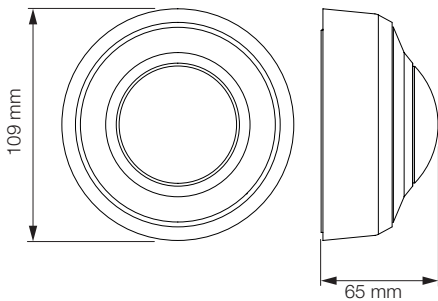

Product components, PD-8 ECO DALI-2 IPD concealed installation

3.5

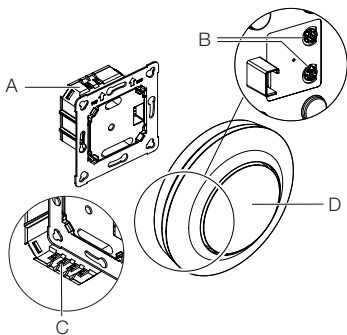

- A Load module
- B Potentiometer pin (no function with DALI-2 IPD)
- C Connecting terminal
- D Sensor module

3.6

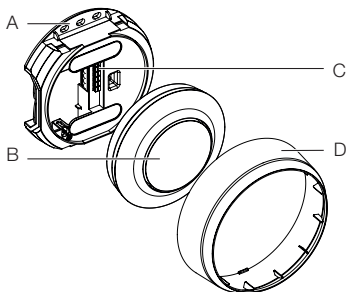

- A Load module
- B Sensor module
- C Connecting terminal
- D Cover ring

3.7

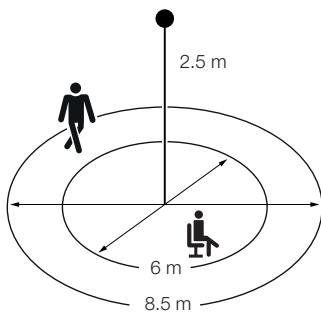

Package contents, PD-24 ECO DALI-2 IPD concealed installation

GB

3.8

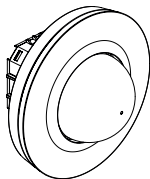

1x



1x

- 1 Sensor
- 1 Shroud
- 1 Safety data sheet (A)
- 1 Quick start guide (B)

Package contents, PD-24 ECO DALI-2 IPD surface-mounted installation

3.9

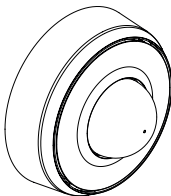

1x



1x

- 1 Sensor
- 1 Shroud
- 1 Safety data sheet (A)
- 1 Quick start guide (B)

**Product dimensions, PD-24 ECO DALI-2 IPD
concealed installation**

3.10

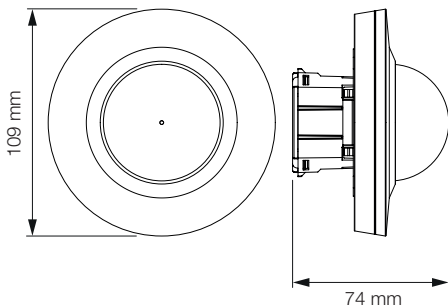

**Product dimensions, PD-24 ECO DALI-2 IPD
surface-mounted installation**

3.11

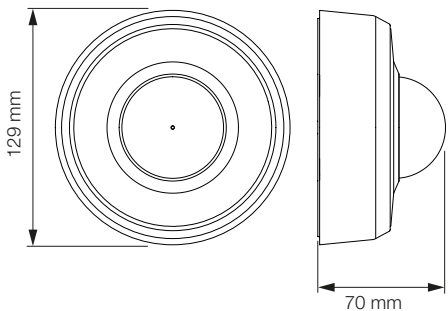

3.12

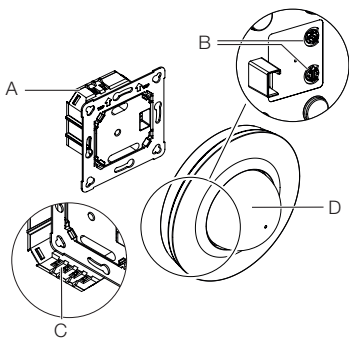

- A Load module
- B Potentiometer pin (no function with DALI-2 IPD)
- C Connecting terminal
- D Sensor module

Product components, PD-24 ECO DALI-2 IPD surface-mounted installation

3.13

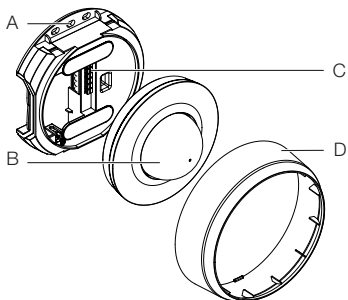

- A Load module
- B Sensor module
- C Connecting terminal
- D Cover ring

3.14

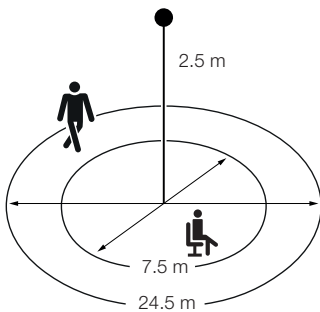

4. Electrical connection

DA+ = Connection to the DALI bus (brown).

DA- = Connection to the DALI bus (blue).

Load module, concealed installation

4.1

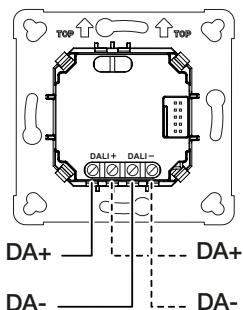

Surface-mounting adapter

4.2

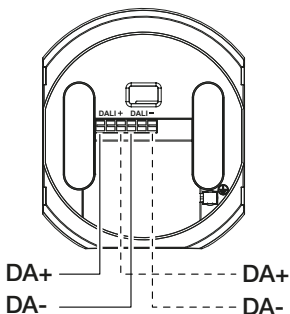

5. Installation

Preparing for installation

- Check all components for damage. Do not use the product if it is damaged.
- Select an appropriate site to install the product.
 - Take reach into consideration.
 - Take reach and motion detection into consideration.
 - Vibration-free.
 - No obstacles in detection zone.
 - Not in explosive atmospheres.
 - Not on normally flammable surfaces.

Mounting procedure, concealed installation

5.1

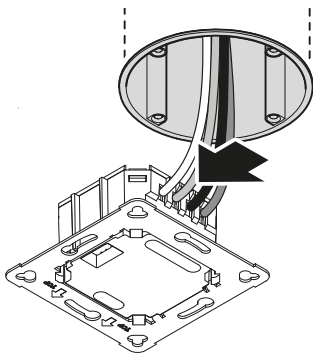

- Check to make sure the power supply is switched OFF.
 - Connect to mains power supply.
- “4. Electrical connection”

5.2

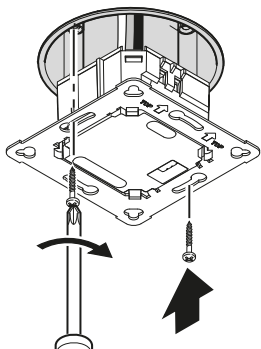

- Firmly screw load module onto mounting box.

5.3

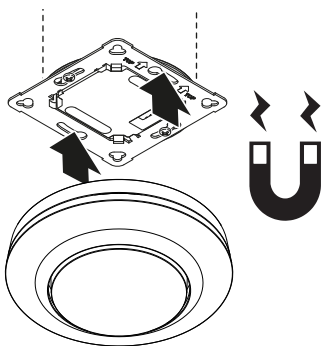

- Fit magnetic sensor module on load module.
- Switch ON power supply.

5.4

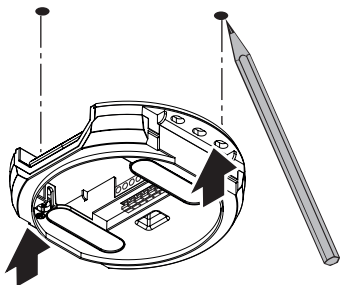

- Check to make sure the power supply is switched OFF.
- Mark drill holes.

5.5

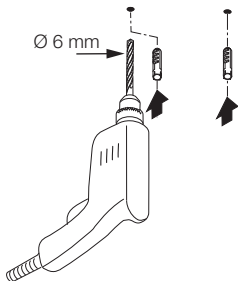

- Drill holes (Ø 6 mm) and fit wall plugs.

5.6

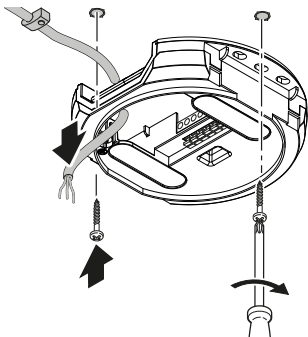

- Feed through cable.
- Screw on load module.

5.7

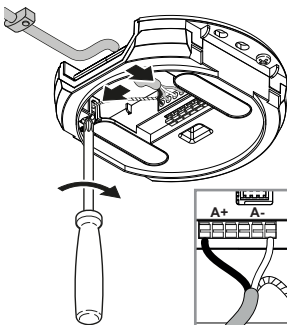

- Connect to mains power supply.
→ "4. Electrical connection"

5.8

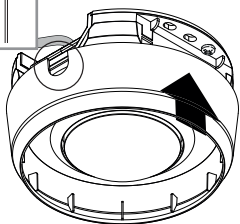
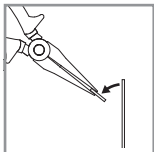

GB

- Break out the mounting tab.
- Fit surface-mounting adapter.

5.9

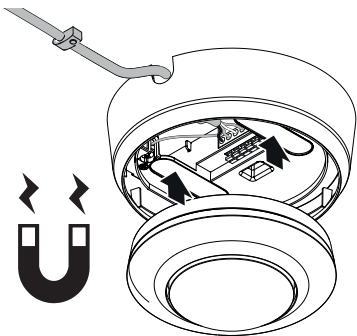

- Fit magnetic sensor module.
- Switch ON power supply.

Adjust detection reach

The shroud (included) can be used to adjust the detection zone to suit any specific need.

5.10

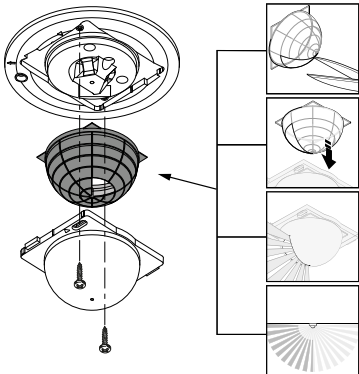

- Check to make sure the power supply is switched OFF.
- Detach sensor module from load module.
- Remove cover and lens.
- Cut shroud to size:
shrouded lens segments shorten reach.
- Fit shroud into lens.
- Fasten lens with screws.
- Fit cover ring.
- Fit sensor module onto load module.

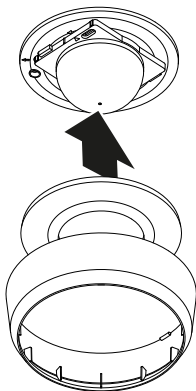

- Fit cover ring.
 - Switch ON power supply.
 - Make settings.
- "6. Function"

6. Function

The system is put into operation in accordance with the applicable DALI 2 standard.

- All functions and commands from the DALI standard IEC 62386 Part 101, Part 103, Part 303 and Part 304 are available.
- All sensor values (motion, light level, temperature and humidity) can be requested from the DALI-2 Application Controller.

Automatic or time-based cyclical transmission can also be selected for motion and light levels. You will find detailed information in the interface description on the Internet at: www.steinel.de

The presence detector is intended for connection to a DALI-2 Application Controller (APC).

LED function

Normal mode: LED OFF

Starting up: LED slowly flashes blue for 10 seconds

Initialisation: LED permanently lights up blue

Identification: The LED flashes blue slowly

Error: The LED flashes red rapidly

Test mode, no movement: LED permanently lights up green

Test mode, movement: LED rapidly flashes green

Note:

The potentiometers on the sensor module have no functionality.

7. Maintenance and care

The tool requires no maintenance.



Hazard from electrical power.

Contact between water and live parts can result in electric shock, burns or death.

- Only clean tool in a dry state.

Risk of damage to property!

Using the wrong cleaning product can damage the light.

- Clean product with a moist cloth without detergent.

8. Disposal

Electrical and electronic equipment, accessories and packaging must be recycled in an environmentally compatible manner.



Do not dispose of electrical and electronic equipment as domestic waste.

EU countries only:

Under the current European Directive on Waste Electrical and Electronic Equipment and its implementation in national law, electrical and electronic equipment no longer suitable for use must be collected separately and recycled in an environmentally compatible manner.

9. Manufacturer's warranty

Manufacturer's warranty of STEINEL GmbH,
Dieselstrasse 80-84, DE-33442 Herzebrock-Clarholz,
Germany

All STEINEL products meet the highest quality standards. For this reason, we, the manufacturer, are pleased to provide you, the customer, with a warranty under the following terms and conditions:

The warranty covers the absence of deficiencies which are proven to be the result of a material defect or fault in manufacturing and which are reported to us immediately after detection and within the warranty period. The warranty shall cover all STEINEL Professional products sold and used in Germany.

Our warranty cover for consumers

The provisions below apply to consumers. A consumer is any natural person who, on entering into the purchase transaction, neither acts in exercising their commercial nor their self-employed activity.

You can opt for warranty cover in the form of repair or replacement which will be provided free of charge (if applicable, in the form of a successor model of the same or higher quality) or in the form of a credit note.

In the case of sensors, floodlights, outdoor and indoor lights, the warranty period for the STEINEL Professional product you have purchased is **5 years** in each case from the date on which the product was purchased.

We shall bear the shipping costs but not the transport risks involved in return shipment.

Our warranty cover for entrepreneurs

The provisions below apply to entrepreneurs. Entrepreneur is a natural or legal person or partnership with legal personality who or which, on entering into the purchase transaction, acts in exercising their or its commercial or self-employed activity.

We have the option of providing warranty cover by rectifying deficiencies free of charge, replacing a product free of charge (if applicable, in the form of a successor model of the same or higher quality) or by issuing a credit note.

In the case of sensors, floodlights, outdoor and indoor lights, the warranty period for the STEINEL Professional product you have purchased is **5 years** in each case from the date on which the product was purchased.

Within the scope of warranty cover, we shall not bear your expenses accruing from subsequent fulfillment nor shall we bear your expenses for removing the defective product and installing a replacement product.

Statutory rights accruing from defects, gratuitousness

The warranty cover described here shall be applicable in addition to the statutory rights of warranty – including special consumer protection provisions – and shall not restrict or replace them. Exercising your statutory rights in the event of defects is gratuitous.

Exemptions from the warranty

All replaceable lamps are expressly excluded from this warranty.

- In addition to this, the warranty shall not cover:
- any wear resulting from use or any other natural wear of product parts or any deficiencies in the STEINEL Professional product that are attributable to wear caused by use or other natural wear,
- any improper or non-intended use of the product or any failure to observe the operating instructions,
- any unauthorised additions, alterations or other modifications to the product or any deficiencies attributable to the use of accessory,
- supplementary or replacement parts which are not genuine STEINEL parts,
- any maintenance or care of products that is not carried out in accordance with the operating instructions,
- any attachment or installation that is not in accordance with STEINEL's installation instructions,
- any damage or loss occurring in transit.

Application of German law

The warranty shall be governed by German law excluding the United Nations Convention concerning the International Sale of Goods (CISG).

Making claims

If you wish to make a warranty claim, please send your product complete and carriage paid with the original receipt of purchase, which must show the date of purchase and product designation, either to your retailer or directly to us at STEINEL (UK) Ltd. – 25 Manasty Road, Axis Park, Orton Southgate, GB- Peterborough Cambs PE2 6UP United Kingdom. For this reason, we recommend that you keep your receipt of purchase in a safe place until the warranty period expires.

5 YEAR
MANUFACTURER'S
WARRANTY

10. Technical specifications

- Dimensions ($\varnothing \times D$)
 - PD-8 ECO DALI-2 IPD: *UP: 109 × 69 mm AP: 129 × 65 mm*
 - DE: 109 × 109 mm*
 - PD-24 ECO DALI-2 IPD: *UP: 109 × 74 mm AP: 129 × 70 mm*
 - DE: 109 × 114 mm*
- Power consumption via DALI-2 (12–22.5 V DC, no SELV):
 - Max. current consumption in accordance with IEC 62386-101: *84 mA**
 - Max. current consumption at an input voltage of 10 V in regular operation: *17 mA**
 - Typical current consumption at an input voltage of 16 V in regular operation: *12 mA**
- Light measurement: *2–1,000 lux*
- Reach (at a height of 2.5 m):
 - PD-8 ECO DALI-2 IPD: *Tangential, \varnothing 8.5 m Radial, \varnothing 4.5 m*
 - Human presence, \varnothing 6.0 m*
 - PD -24 ECO DALI-2 IPD: *Tangential, \varnothing 24.5 m*
 - Radial, \varnothing 5.5 m*
 - Human presence, \varnothing 7.5 m*
- Angle of coverage: *360°*
- Mounting height: *2.5–4 m*
- Optimum mounting height: *2.8 m*
- IP rating: *IP 54 (surface-mounted version only)*
- Temperature range: *-20 °C to +50 °C*

* These values will not be exceeded in regular operation and can be used as the basis for planning.

11. Troubleshooting

Light does not switch ON.

- No supply voltage.
 - Check supply voltage.
- Lux setting too low.
 - Slowly increase lux setting until light switches ON.
- No movement detection.
 - Ensure unobstructed sensor vision.
 - Check detection zone.

Lights do not switch OFF.

- Lux setting too high.
 - Reduce lux setting.
- Stay-ON time elapsing.
 - Wait until stay-ON time elapses; reduce stay-ON time if necessary.
- Interfering heat sources, e.g. fan heater, open doors and windows, pets, light bulb / halogen floodlight, moving objects.
 - Check detection zone.

Sensor switches OFF despite persons being present.

- Stay-ON time too short.
 - Increase stay-ON time.
- Light-level threshold too low.
 - Change twilight setting.

Sensor does not switch OFF quickly enough.

- Stay-ON time too long.
 - Reduce stay-ON time.

Sensor does not switch ON quickly enough when approached from the front.

- Reach is reduced when approached from the front.
 - Install additional sensors.
 - Adjust reach.
 - Reduce distance between two sensors.

Sensor does not switch ON when persons are present despite it being dark.

- Lux setting too low.
 - Increase light-level threshold.
- Semi-automatic mode activated.
 - Activate fully automatic mode or switch light ON at button.
- 4 hours OFF activated
 - Deactivate 4 hours OFF

Sensor not connecting with the app.

- App or smartphone system crash.
 - Restart mobile terminal device.

Innehåll

| | | |
|-----|-------------------------------|-----|
| 1. | Om detta dokument | 202 |
| 2. | Allmänna säkerhetsanvisningar | 202 |
| 3. | Produktbeskrivning | 203 |
| 4. | Elektrisk anslutning | 214 |
| 5. | Montage | 215 |
| 6. | Funktion | 222 |
| 7. | Underhåll och skötsel | 223 |
| 8. | Avfallshantering | 223 |
| 9. | Tillverkargaranti | 224 |
| 10. | Tekniska data | 227 |
| 11. | Åtgärdande av störningar | 228 |

1. Om detta dokument

- Upphovsrättsligt skyddat. Eftertryck, även delar av texten, bara med vårt samtycke.
- Ändringar som görs p.g.a. den tekniska utvecklingen, förbehålles.



Varning för fara!



Varning för fara genom elektrisk ström!



Varning för fara p.g.a. vatten!

2. Allmänna säkerhetsanvisningar



Fara om bruksanvisningen inte följs!

Denna bruksanvisning innehåller viktig information för en säker hantering av apparaten. Särskild uppmärksamhet riktas mot eventuella faror. Om bruksanvisningen inte följs kan det leda till dödsfall eller allvarliga personskador.

- Läs noga igenom bruksanvisningen.
- Följ säkerhetsanvisningarna.
- Förvara den tillgängligt.
- Hantering av elektrisk ström kan leda till farliga situationer. Kontakt med strömförande delar kan medföra elektrisk chock, brännsår eller leda till döden.
- Arbeten på nätspänningen får endast genomföras av kvalificerad yrkespersonal.
- Installationsföreskrifter och anslutningskrav som gäller i respektive land ska iakttas (t.ex. D: VDE 0100, A: ÖVE-ÖNORM E8001-1, CH: SEV 1000).
- Använd endast originalreservdelar.

- Reparationer får endast genomföras av professionella företag.

3. Produktbeskrivning

Ändamålsenlig användning

- Sensor.
- Takmontage inomhus.
- Variant AP för utanpåliggande montage.
- Variant UP för infällt montage.
- Variant DE för takmontage.
- Anslutning till ett DALI-bussystem.

Sensorstorlekar

Sensorn kan registrera följande:

- Rörelse.
- Närvaro.
- Ljusnivå.

Funktionsprincip

Närvarovakten är utrustad med pyrosensorer. Pyrosensorerna känner av den osynliga värmestrålningen från kroppar i rörelse (t.ex. människor, djur).

Närvarovakten utmärker sig genom ett extra närvaroområde som ger en känsligare registrering av även små rörelser. Den registrerade värmestrålningen omvandlas på elektronisk väg och ges vidare via DALI-buss. Värmestrålningen registreras inte genom hinder (t.ex. väggar, glasrutor).

Gränssnitt

DALI-2 Input Device (DALI-2 IPD).

DALI-2 IPD överför de uppmätta sensorvärdena till DALI-bussystemet.

Innehåll PD -8 ECO DALI-2 IPD infällt montage

3.1

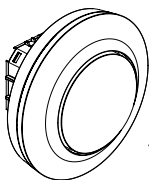

1x



1x

- 1 Sensor
- 1 Täckram
- 1 Säkerhetsdatablad (A)
- 1 Quick-start guide (B)

Innehåll PD -8 ECO DALI-2 IPD utanpåliggande montage

3.2

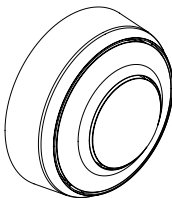

1x



1x

- 1 Sensor
- 1 Täckram
- 1 Säkerhetsdatablad (A)
- 1 Quick-start guide (B)

Produktmått PD -8 ECO DALI-2 IPD infällt montage

3.3

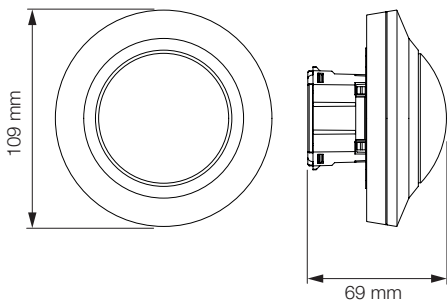

SE

Produktmått PD -8 ECO DALI-2 IPD utanpålig-gande montage

3.4

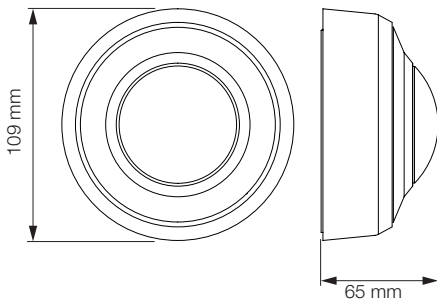

Produktöversikt PD -8 ECO DALI-2 IPD infällt montage

3.5

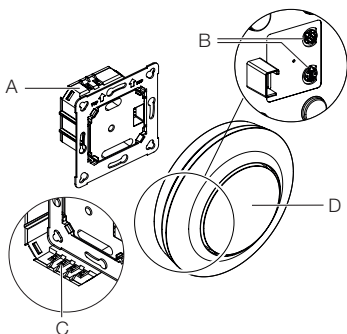

- A Inkopplingsbox
- B Potistift (vid DALI-2 IPD utan funktion)
- C Anslutningsplint
- D Sensormodul

Produktöversikt PD -8 ECO DALI-2 IPD utanpåliggande montage

3.6

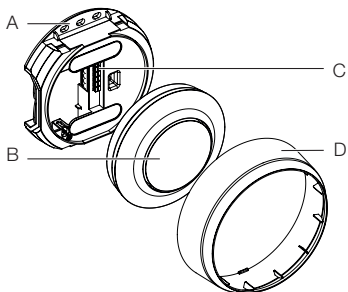

- A Inkopplingsbox
- B Sensormodul
- C Anslutningsplint
- D Täckring

3.7

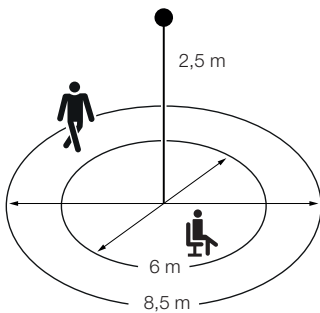

Innehåll PD -24 ECO DALI-2 IPD infällt montage

3.8

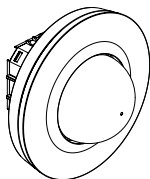

1x



1x

SE

- 1 Sensor
- 1 Täckram
- 1 Säkerhetsdatablad (A)
- 1 Quick-start guide (B)

Innehåll PD -24 ECO DALI-2 IPD utanpåliggande montage

3.9

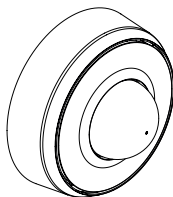

1x



1x

- 1 Sensor
- 1 Täckram
- 1 Säkerhetsdatablad (A)
- 1 Quick-start guide (B)

Produktmått PD -24 ECO DALI-2 IPD i infällt montage

3.10

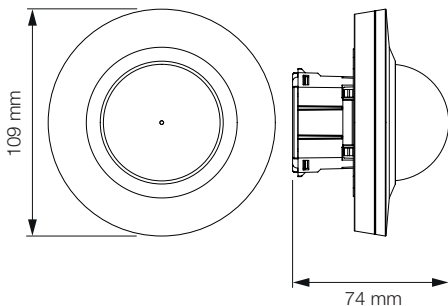

Produktmått PD -24 ECO DALI-2 IPD utanpåliggande montage

3.11

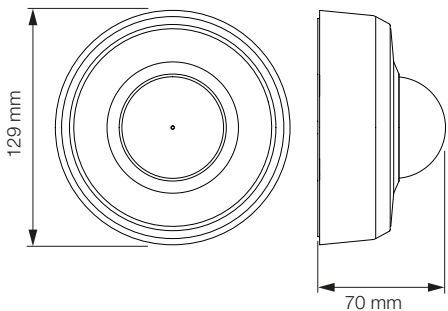

Produktöversikt PD -24 ECO DALI-2 IPD infällt montage

3.12

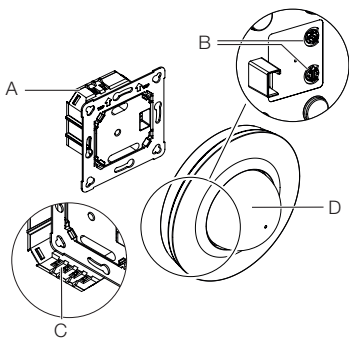

- A Inkopplingsbox
- B Potistift (vid DALI-2 IPD utan funktion)
- C Anslutningsplint
- D Sensormodul

Produktöversikt PD -24 ECO DALI-2 IPD utanpåliggande montage

3.13

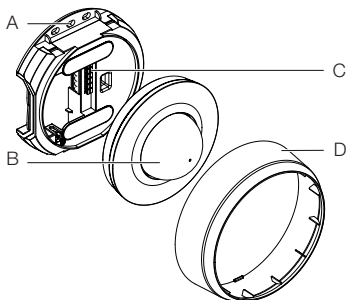

- A Inkopplingsbox
- B Sensormodul
- C Anslutningsplint
- D Täckring

3.14

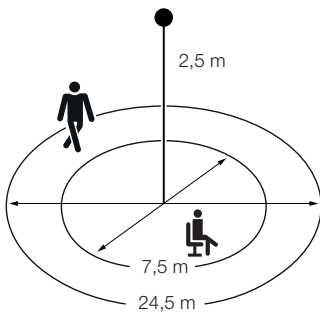

SE

4. Elektrisk anslutning

DA+ = Anslutning till DALI-bussen (brun).

DA- = Anslutning till DALI-bussen (blå).

Inkopplingsbox infällt montage

4.1

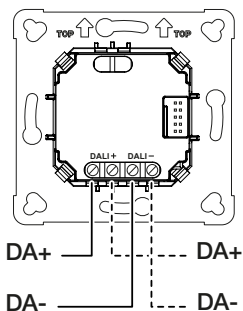

Adapter utanpåliggande montage

4.2

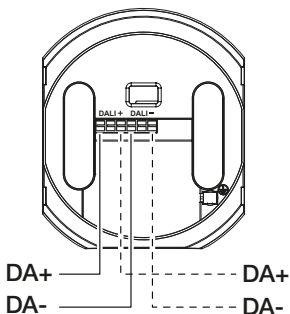

5. Montage

Montageförberedelser

- Kontrollera samtliga delar med avseende på skador. Är produkten skadad får den inte tas i bruk.
- Välj en lämplig montageplats.
 - Med hänsyn till räckvidden.
 - Med hänsyn till rörelsedetekteringen.
 - Vibrationsfritt.
 - Bevakningsområde utan hinder.
 - Inte i explosionsfarliga miljöer.
 - Inte på lättantändliga underlag.

SE

Montagesteg infällt montage

5.1

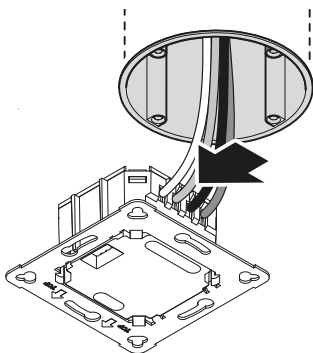

- Kontrollera att spänningen är frånslagen.
 - Anslut nätspänningen.
- "4. Elektrisk anslutning"

5.2

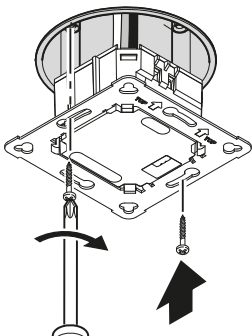

- Skruva fast inkopplingsboxen på inbyggnadsdosan.

5.3

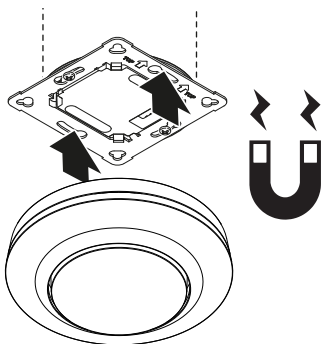

- Placera den magnetiska sensormodulen på inkopplingsboxen.
- Slå till spänningen.

Monteringssteg utanpåliggande montage

5.4

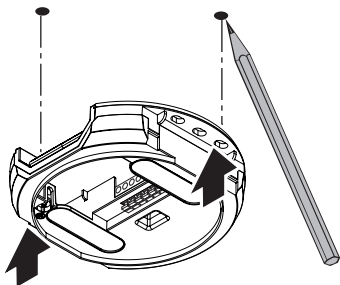

SE

- Kontrollera att spänningen är frånslagen.
- Markera borrhålen.

5.5

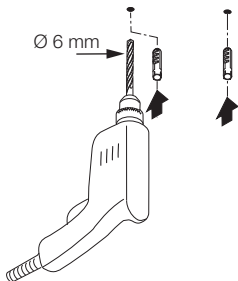

- Borra hål (Ø 6 mm) och sätt i pluggar.

5.6

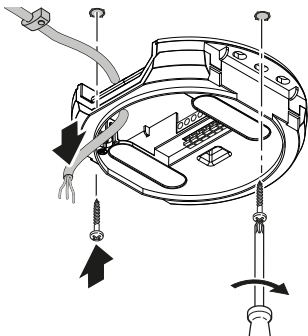

- Dra igenom kabeln.
- Skruva fast inkopplingsboxen.

5.7

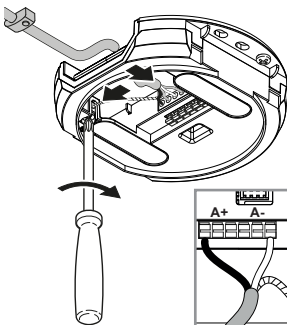

- Anslut nätspänningen.
→ "4. Elektrisk anslutning"

5.8

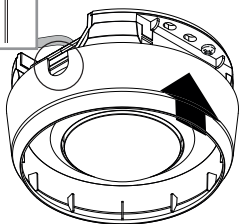
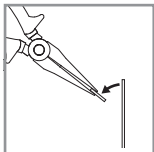

SE

- Bryt bort montagefliken.
- Sätt på adaptern för utanpåliggande montage.

5.9

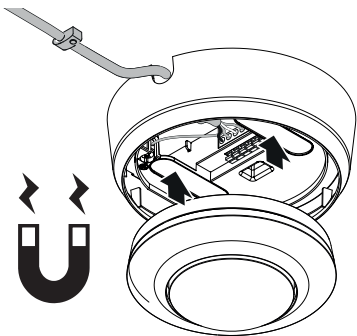

- Sätt på den magnetiska sensormodulen.
- Slå till spänningen.

Anpassa bevakningsräckvidden

Med täckramen (ingår i leveransen) kan bevakningsräckvidden anpassas individuellt.

5.10

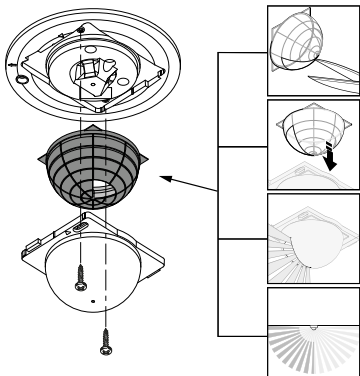

- Kontrollera att spänningen är frånslagen.
- Dra loss sensormodulen från inkopplingsboxen.
- Demontera täckringen och linsen.
- Klipp till täckramen:
övertäckta linssegment förkortar räckvidden.
- Placera täckramen i linsen.
- Fixera linsen med skruvar.
- Sätt på täckringen.
- Sätt på sensormodulen på inkopplingsboxen.

5.11

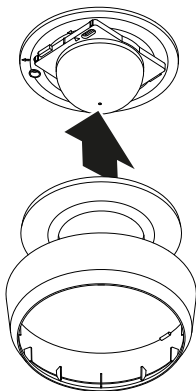

SE

- Sätt på täckringen.
 - Slå till spänningen.
 - Företa inställningarna.
- "6. Funktion"

6. Funktion

I drifttagningen görs enligt gällande DALI-2-norm.

- Alla funktioner och kommandon i DALI-norm IEC 62386 del 101, del 103, del 303 och del 304 är tillgängliga.
- Alla sensorvärden (rörelse, ljusnivå) kan hämtas av DALI-2 Application Controllern.

För rörelse- och ljusnivåvärdena kan sändningen dessutom ske automatiskt eller tidsbaserat cykliskt. Detaljerad information finns i gränssnittsbeskrivningen i internet på: www.steinel.de

Närvarovakten är avsedd för anslutning till en DALI-2 Application Controller (APC).

LED-funktion

Normaldrift: LED uteblir

Start: LED blinkar långsamt blått i 10 sekunder

Initiering: LED lyser konstant blått

Identifiering: LED blinkar långsamt blått

Fel: LED blinkar snabbt rött

Testdrift ingen rörelse: LED lyser grönt

Testdrift rörelse: LED blinkar snabbt grönt

Anmärkning:

Potentiometrarna på sensormodulen har ingen funktion.

7. Underhåll och skötsel

Apparaten är underhållsfri.



Fara p.g.a. elektrisk ström!

Om vatten kommer i kontakt med strömförande delar kan det medföra elektrisk chock, brännskador eller dödsfall.

- Rengör bara apparaten när den är torr.

Risk för materiella skador!

Felaktiga rengöringsmedel kan orsaka skador på apparaten.

- Rengör den med en lätt fuktad trasa utan rengöringsmedel.

SE

8. Avfallshantering

Elapparater, tillbehör och förpackningar måste lämnas in till miljövänlig återvinning.



Kasta inte elapparater i hushållssoporna!

Gäller endast EU-länder:

Enligt det gällande europeiska direktivet om uttjänta elektriska och elektroniska apparater och dess omsättning i nationell lagstiftning, måste uttjänta elapparater samlas separat och lämnas in till miljövänlig återvinning.

9. Tillverkargaranti

Tillverkargaranti STEINEL GmbH, Dieselstraße 80-84, DE-33442 Herzebrock-Clarholz, Tyskland

Alla produkter från STEINEL uppfyller högsta kvalitetsanspråk. Av den anledningen tillhandahåller vi som tillverkare dig som kund gärna en garanti enligt nedanstående villkor:

Garantin omfattar frihet från brister, som bevisligen beror på ett material- eller tillverkningsfel och omgående meddelas oss efter att det konstaterats och inom garantitiden. Garantin omfattar samtliga STEINEL Professional-produkter som köps och används i Tyskland.

Vår garanti för konsumenter

Nedanstående bestämmelser gäller för konsumenter. En konsument är varje naturlig person som vid köptransaktionen varken utövar sin industriella eller självständiga yrkesverksamhet.

Du kan välja, om vi ska fullgöra garantin genom en gratis reparation, gratis utbyte (evtl. genom en lik- eller mervärdig, nyare modell) eller genom ett tillgodohavande.

Garantitiden för den STEINEL Professional-produkt som du köpt är för sensorer, strålkastare, utomhus- och inomhusbelysning **5 år** alltid från produktens inköpsdatum.

Vi åtar oss transportkostnaderna för retursändningen men inte transportriskerna.

Vår garanti för företagare

Nedanstående bestämmelser gäller för företagare.

Företagare är en naturlig eller juridisk person eller ett rättskapabelt personbolag som vid köptransaktionen utövar sin industriella eller självständiga yrkesverksamhet.

Vi avgör, om vi ska fullgöra garantin genom gratis åtgärdande av bristerna, gratis utbyte (evtl. genom en lik- eller mervärdig, nyare modell) eller genom ett tillgodohavande.

Garantitiden för den STEINEL Professional-produkt som du köpt är för sensorer, strålkastare, utomhus- och inomhusbelysning **5 år** alltid från produktens inköpsdatum.

Inom ramen för garantin ersätter vi inte dina utgifter som krävs vid en kompletterande prestation och inte dina utgifter vid utbyggnaden av den bristfälliga produkten och inbyggnaden av en utbytesprodukt.

Garantirättigheter, kostnadsfrihet

De tjänster som beskrivs här gäller utöver de lagliga garantianspråken - inklusive särskilda skyddsbestämmelser för konsumenterna - och begränsar eller ersätter inte dessa. Att utöva sina lagliga rättigheter vid brister är kostnadsfritt.

Undantaget från garantin

Uttryckligen undantagna från denna garanti är alla utbytbara ljuskällor.

Därutöver bortfaller garantin:

- vid normal förslitning p.g.a. användning eller annan naturlig förslitning på produktdelar eller brister på STEINEL Professional-produkten, som beror på normal förslitning p.g.a. användning eller annan naturlig förslitning,
- vid användning av produkten för ändamål den inte är avsedd eller vid osakkunnig användning eller om bruksanvisningen ignoreras,
- om till- och ombyggnader resp. andra modifikationer på produkten genomförts egenmäktigt eller om brister kan hänföras till att tillbehörs-, kompletterings- eller reservdelar inte är STEINEL originaldelar,
- om underhåll och skötsel av produkten inte motsvarat bruksanvisningen,
- om montering och installation inte utförts enligt installationsbestämmelserna från STEINEL,
- vid transportskador eller -förluster.

Tysk lags giltighet

Tysk lagstiftning gäller och undantaget är överenskommen med Förenta Nationerna om avtal för den internationella varuhandeln (CISG).

Göra gällande

Om du vill ta din garanti i anspråk, så skickar du din produkt fullständig tillsammans med originalkvittot, där köpedatum och produktbeteckning måste framgå, till din återförsäljare eller direkt till oss, Karl H Ström AB, Verktygsvägen 4, SE-55302 Jönköping. Därför rekommenderar vi att du sparar kvittot väl tills garantitiden har gått ut.

5 Å R S
TILLVERKAR
GARANTI

10. Tekniska data

- Mått ($\emptyset \times D$)
 - PD -8 ECO DALI-2 IPD: UP: 109 × 69 mm AP:
129 × 65 mm
 - DE: 109 × 109 mm
 - PD -24 ECO DALI-2 IPD: UP: 109 × 74 mm AP:
129 × 70 mm
 - DE: 109 × 114 mm
- Systemeffekt DALI-2 (12 – 22,5 V DC, no SELV):
 - Max. strömförbrukning enligt IEC 62386-101: 84 mA* SE
 - Max. strömförbrukning vid 10 V
ingångsspänning i reguljär drift: 17 mA*
 - Typisk strömförbrukning vid 16 V
ingångsspänning i reguljär drift: 12 mA*
- Ljusbmätning: 2 – 1.000 lux
- Räckvidd (på 2,5 m höjd):
 - PD -8 ECO DALI-2 IPD:
tangentiell \emptyset 8,5 m
radiell \emptyset 4,5 m
närvaro \emptyset 6,0 m
 - PD -24 ECO DALI-2 IPD:
tangentiell \emptyset 24,5 m
radiell \emptyset 5,5 m
närvaro \emptyset 7,5 m
- Bevakningsvinkel: 360°
- Montagehöjd: 2,5 – 4 m
- Optimal montagehöjd: 2,8 m
- Skyddsklass: IP 54 (bara utanpåliggande variant)
- Temperaturområde: -20 °C till +50 °C

* Dessa värden överskrider inte i reguljär drift och kan användas som planeringsbas.

11. Åtgärdande av störningar

Ljuset tänds inte.

- Ingen spänning ansluten.
 - Kontrollera anslutningsspänningen.
- Skymningsvärde för lågt inställt.
 - Öka långsamt skymningsvärdet tills ljuset tänds.
- Ingen rörelse i sensorns bevakningsområde.
 - Kontrollera så att sensorn kan känna av önskat bevakningsområde.
 - Kontrollera bevakningsområdet.

Ljuset släcks inte.

- Skymningsvärde för högt.
 - Sänk skymningsnivån.
- Efterlystiden löper ut.
 - Vänta tills efterlystiden har löpt ut, reducera efterlystiden om det behövs.
- Påverkan från värmekällor t.ex. värmefläkt, öppna dörrar och fönster, husdjur, varma ljuskällor, rörliga objekt.
 - Kontrollera bevakningsområdet.

Sensorn släcker ljuset trots rörelse i bevakningsområdet.

- Efterlystiden för kort inställd.
 - Öka efterlystiden.
- Skymningsnivå för lågt inställd.
 - Ändra skymningsnivån.

Sensorn släcker inte ljuset tillräckligt snabbt.

- Efterlystiden för långt inställd.
 - Minska efterlystiden.

Ljuset tänds inte snabbt nog när man går rakt mot sensorn.

- Räckvidden är reducerad vid rörelse rakt emot sensorn.
 - Anslut ytterligare sensorer.
 - Anpassa räckvidden.
 - Minska avståndet mellan två sensorer.

Sensorn tändar inte ljuset trots rörelse och mörker.

- Skymningsvärde för lågt inställt.
 - Öka skymningsvärdet.
- Halvautomatik aktiv.
 - Aktivera helautomatiken eller tänd ljuset med knappen.
- 4 timmar AV aktiv.
 - Avaktivera 4 timmar AV.

Sensorn kopplar inte upp sig mot appen.

- Systemkrasch i appen eller smarttelefonen.
 - Starta om den mobila enheten.

SE

Innhold

| | | |
|-----|--------------------------------|-----|
| 1. | Om dette dokumentet | 285 |
| 2. | Generelle sikkerhetsinstrukser | 285 |
| 3. | Beskrivelse av enheten | 286 |
| 4. | Elektrisk tilkobling | 297 |
| 5. | Montering | 298 |
| 6. | Funksjon | 305 |
| 7. | Vedlikehold og stell | 306 |
| 8. | Avfallsbehandling | 306 |
| 9. | Produsentgaranti | 307 |
| 10. | Tekniske spesifikasjoner | 308 |
| 11. | Utbedring av feil | 309 |

1. Om dette dokumentet

- Med opphavsrett. Ettertrykk, også i utdrag, kun med vår tillatelse.
- Det tas forbehold om endringer som tjener tekniske fremskritt.



Advarsel om fare!



Advarsel om fare på grunn av strøm!



Advarsel om fare på grunn av vann!

NO

2. Generelle sikkerhetsinstrukser



Fare dersom bruksanvisningen ignoreres!

Denne anvisningen inneholder viktig informasjon for sikker bruk av enheten. Det gjøres ekstra oppmerksom på mulige farer. Ignoreres disse, kan dette føre til død eller alvorlige personskader.

- Les bruksanvisningen nøye.
- Følg sikkerhetsinstruksene.
- Oppbevar bruksanvisningen tilgjengelig.
- Bruk av elektrisk strøm kan føre til farlige situasjoner. Berøring av strømførende deler kan føre til elektrisk sjokk, forbrenninger eller død.
- Arbeid på nettspenningen skal kun utføres av kvalifisert fagpersonale.
- Følg nasjonale installasjonsforskrifter og tilkoblingskrav (f.eks. D: VDE 0100, A: ÖVE-ÖNORM E8001-1, CH: SEV 1000).

- Bruk kun originale reservedeler.
- Reparasjoner skal kun utføres av fagbedrifter.

3. Beskrivelse av enheten

Forskriftsmessig bruk

- Sensor.
- Montering i tak innendørs.
- Variant AP for åpent opplegg.
- Variant UP for skjult opplegg.
- Variant DE for innfelt montering i tak.
- Tilkobling til et DALI-bussystem.

Sensorverdier

Sensoren kan registrere følgende sensorverdier:

- Bevegelse.
- Tilstedeværelse.
- Lysstyrke.

Funksjon

Tilstedeværelsessensoren er utstyrt med pyrosensorer. Pyrosensorene registrerer den usynlige varmeutstrålingen fra mennesker og dyr etc. som beveger seg.

Tilstedeværelsessensoren kjennetegnes av et ekstra tilstedeværelsesområde som gjør en følsommere registrering av selv små bevegelser mulig. Denne registrerte varmestrålingen omdannes elektronisk og gis videre til styringen via DALI-bussen. Det registreres ingen varmeutstråling gjennom hindre som f.eks. murvegger eller glassflater.

Grensesnitt

DALI-2 Input Device (DALI-2 IPD).

DALI-2 IPD sender de målte sensorverdiene til DALI-bussystemet.

Leveringsomfang PD -8 ECO DALI-2 IPD skjult

3.1

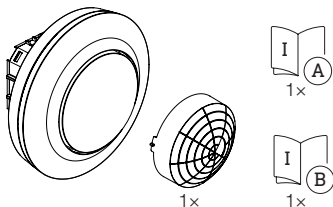

- 1 Sensor
- 1 Dekkplate
- 1 Sikkerhetsdatablad (A)
- 1 Hurtigstart-guide (B)

NO

Leveringsomfang PD -8 ECO DALI-2 IPD åpent

3.2

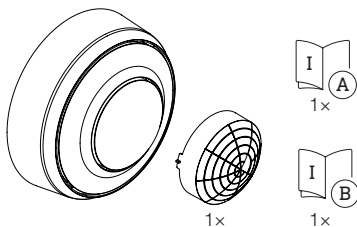

- 1 Sensor
- 1 Dekkplate
- 1 Sikkerhetsdatablad (A)
- 1 Hurtigstart-guide (B)

Produktmål PD -8 ECO DALI-2 IPD skjult

3.3

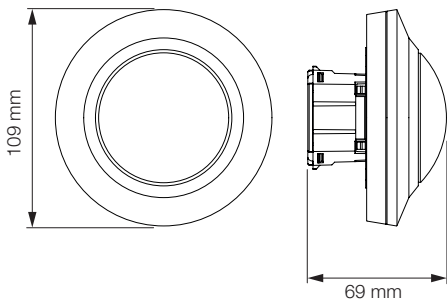

Produktmål PD -8 ECO DALI-2 IPD åpent

3.4

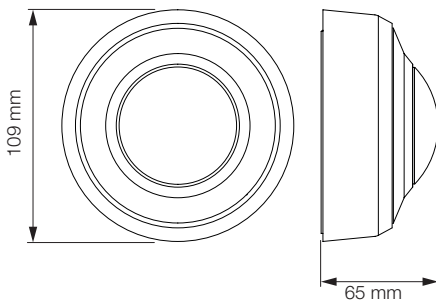

Oversikt over enhet PD -8 ECO DALI-2 IPD skjult

3.5

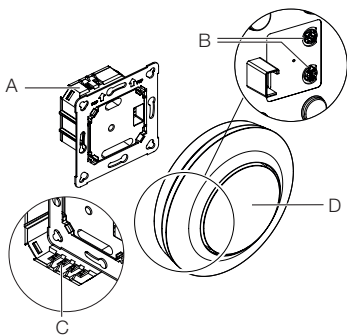

- A Lastmodul
- B Potensiometerstift (uten funksjon ved DALI-2 IPD)
- C Koblingsklemme
- D Sensormodul

NO

Oversikt over enhet PD -8 ECO DALI-2 IPD åpent

3.6

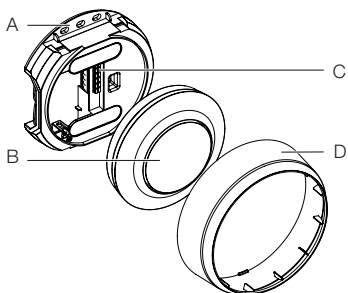

- A Lastmodul
- B Sensormodul
- C Koblingsklemme
- D Dekkring

3.7

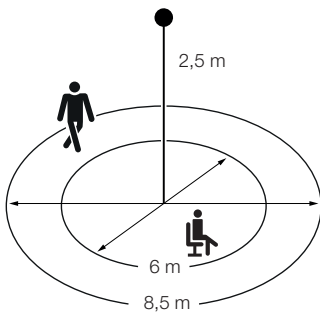

NO

Leveringsomfang PD -24 ECO DALI-2 IPD skjult

3.8

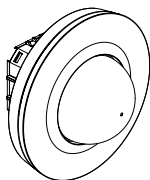

1x



1x

- 1 Sensor
- 1 Dekkplate
- 1 Sikkerhetsdatablad (A)
- 1 Hurtigstart-guide (B)

Leveringsomfang PD -24 ECO DALI-2 IPD åpent

3.9

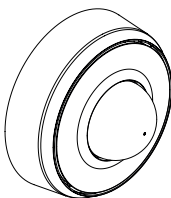

1x



1x

- 1 Sensor
- 1 Dekkplate
- 1 Sikkerhetsdatablad (A)
- 1 Hurtigstart-guide (B)

Produktmål PD -24 ECO DALI-2 IPD skjult

3.10

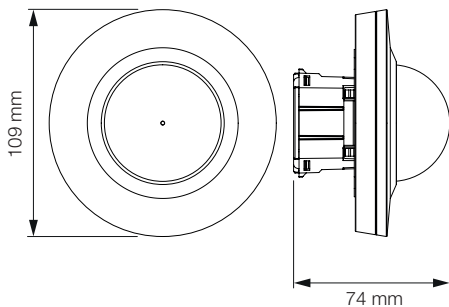

NO

Produktmål PD -24 ECO DALI-2 IPD åpent

3.11

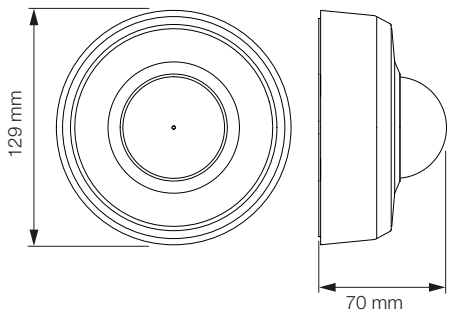

Oversikt over enhet PD -24 ECO DALI-2 IPD skjult

3.12

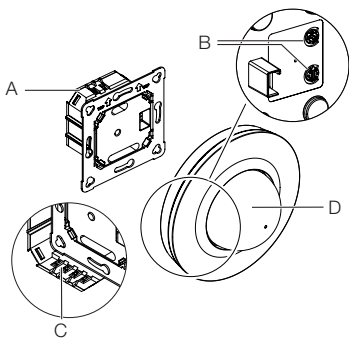

- E Lastmodul
- F Potensiometerstift (uten funksjon ved DALI-2 IPD)
- G Koblingsklemme
- H Sensormodul

Oversikt over enhet PD -24 ECO DALI-2 IPD åpent

3.13

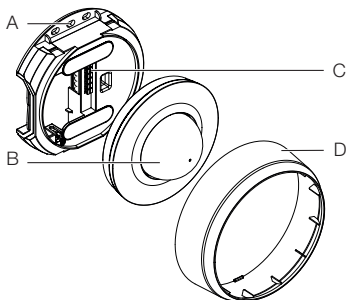

- A Lastmodul
- B Sensormodul
- C Koblingsklemme
- D Dekkring

NO

3.14

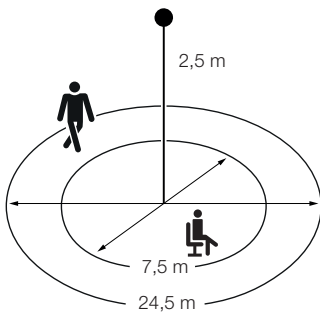

4. Elektrisk tilkobling

DA+ = Tilkobling til DALI-bus (brun).

DA- = Tilkobling til DALI-bus (blå).

Innfelt lastmodul

4.1

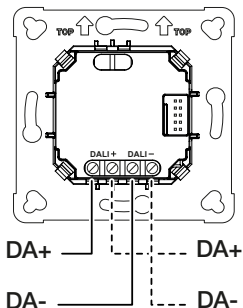

NO

Utenpåliggende adapter

4.2

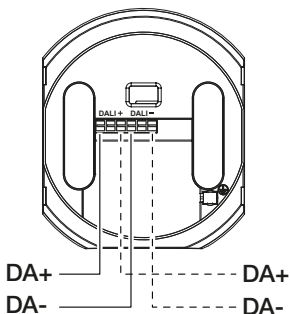

5. Montering

Forberede montering

- Kontroller alle komponenter for skader. Ikke ta produktet i bruk dersom det er skadet.
- Velg et egnet monteringssted.
 - Ta hensyn til rekkevidden.
 - Ta hensyn til bevegelsesregistreringen.
 - Vibrasjonsfritt.
 - Dekningsområdet er fritt for hindre.
 - Ikke i eksplosive omgivelser.
 - Ikke på lett antennelige overflater.

Fremgangsmåte ved montering, skjult montering

5.1

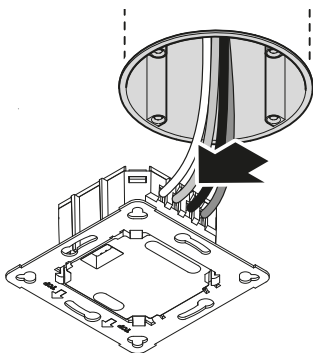

- Sjekk at strømtilførselen er stanset.
 - Koble til spenningen.
- «4. Elektrisk tilkobling»

5.2

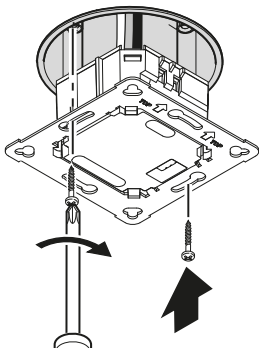

NO

- Skru lastmodulen på monteringsboksen.

5.3

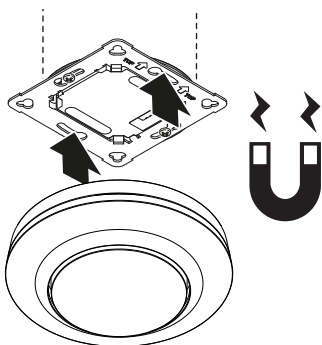

- Sett den magnetiske sensormodulen på lastmodulen.
- Slå på strømtilførselen.

Fremgang ved montering, åpen montering

5.4

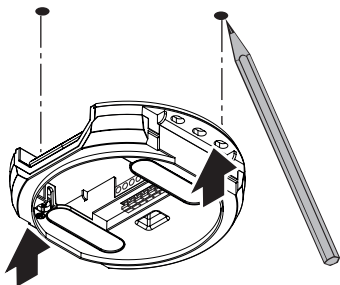

- Sjekk at strømtilførselen er stanset.
- Tegn borehull.

5.5

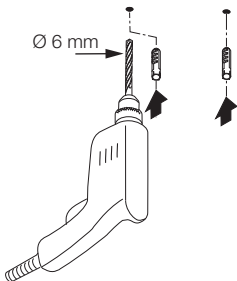

- Bor hull (Ø 6 mm) og sett inn pluggen.

5.6

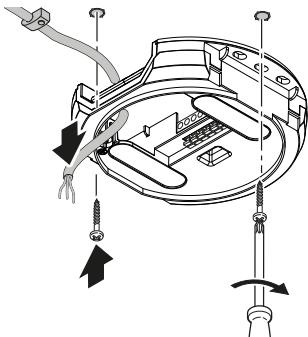

- Trekk gjennom ledningen.
- Skru på lastmodulen.

NO

5.7

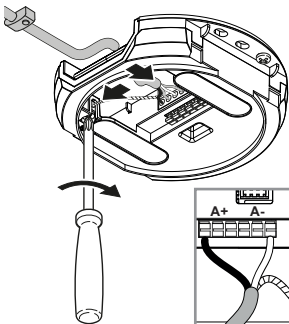

- Koble til spenningen.
- «4. Elektrisk tilkobling»

5.8

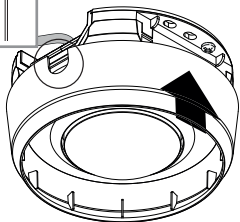
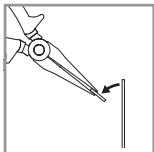

- Trykk ut monteringslasken.
- Sett på utenpåliggende adapter.

5.9

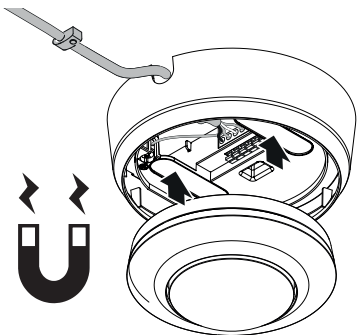

- Sett på den magnetiske sensormodulen.
- Slå på strømtilførselen.

Tilpasse dekningsrekkevidden

Dekningsrekkevidden kan tilpasses individuelt ved hjelp av dekkplaten (inkludert i leveransen).

5.10

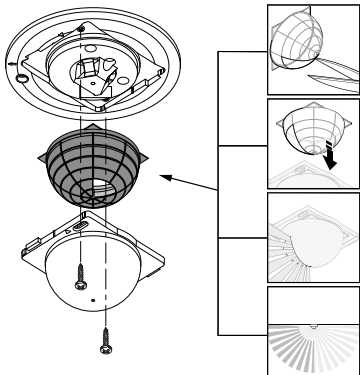

- Sjekk at strømtilførselen er stanset.
- Trekk sensormodulen av lastmodulen.
- Demonter dekkring og linse.
- Klipp til dekkplaten:
Tildekkede linsesegmenter forkorter rekkevidden.
- Legg dekkplaten inn i linsen.
- Fest linsen med skruer.
- Sett på dekkringen.
- Fest sensormodulen på lastmodulen.

NO

5.11

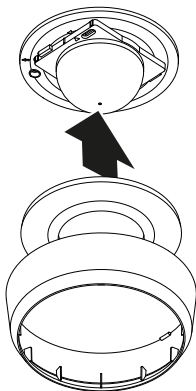

- Sett på dekkringen.
 - Slå på strømtilførselen
 - Still inn.
- «6. Funksjon»

6. Funksjon

Igangsetting iht. gjeldende DALI-2-standard.

- Alle funksjoner og instruksjoner i DALI-standard IEC 62386 del 101, del 103, del 303 og del 304 står til disposisjon.
- Alle sensorverdier (bevegelse, lysstyrke) kan avleses på DALI-2 Application Controller.

For bevegelses- og lysstyrkeverdiene er det i tillegg mulig med automatisk eller tidsbasert syklisk sending. Detaljert informasjon finner du i grensesnittbeskrivelsen på internett under www.steinel.de

Tilstedeværelsessensoren er ment for tilkobling til en DALI-2 Application Controller (APC).

LED-funksjon

Normal modus: LED av

Starte: LED-en blinker langsomt blått i 10 sekunder

Initialisering: LED-en lyser konstant blått

Identifisering: LED-en blinker langsomt blått

Feil: LED-en blinker fort rødt

Prøvedrift ingen bevegelse: LED-en lyser grønt

Prøvedrift bevegelse: LED-en blinker fort grønt

NB:

Potensiometrene på sensormodulen har ingen funksjon.

7. Vedlikehold og stell

Enheten er vedlikeholdsfri.



Elektrisk strøm kan utgjøre fare!

Kommer strømførende deler i kontakt med vann, kan dette føre til elektrisk sjokk, forbrenninger eller død.

- Enheten skal kun rengjøres når den er tørr.

Fare for materielle skader!

Bruk av feil rengjøringsmiddel kan skade enheten.

- Rengjør enheten med en lett fuktig klut uten rengjøringsmiddel.

8. Avfallsbehandling

Elektriske apparater, tilbehør og emballasje skal resirkuleres på en miljøvennlig måte.



Ikke kast elektriske apparater i husholdningsavfallet.

Gjelder kun EU-land:

I henhold til gjeldende europeiske retningslinjer for elektrisk og elektronisk avfall og gjennomføringen av det i nasjonal lovgivning, skal elektrisk utstyr som ikke lenger kan brukes, samles inn separat og resirkuleres på en miljøvennlig måte.

9. Produsentgaranti

Produsentgaranti STEINEL GmbH, Dieselstraße 80-84, DE-33442 Herzebrock-Clarholz, Tyskland

Som kjøper har du eventuelt lovfestede mangel eller garanti rettigheter overfor selger. I den grad disse rettighetene finnes i ditt land, verken innskrenkes eller forkortes de på grunn av vår garantierklæring. Vi gir deg fem års garanti på at ditt sensorprodukt fra STEINEL Professional er uten mangler og fungerer som det skal. Vi garanterer at dette produktet ikke har material-, produksjons- eller konstruksjonsfeil. Vi garanterer at alle elektroniske deler og kabler fungerer, og at alle materialer og overflater er uten mangler.

Garantikrav:

Dersom du ønsker å reklamere på produktet, må du pakke det godt inn, frankere det og sende hele produktet i retur sammen med original kjøpskvittering som viser kjøpsdato og produktnavn. Produktet sendes til forhandler eller direkte til oss: Vilan AS – Olaf Helsets vei 5, 0694 Oslo, Norge. Vi anbefaler deg derfor å ta godt vare på kjøpskvitteringen til garantiperioden er utløpt. STEINEL tar ikke ansvar for transportkostnader eller risiko i sammenheng med retur-sendingen. Informasjon om hvordan du gjør garantikrav gjeldende finner du på hjemmesiden vår, www.vilan.no

Ta gjerne kontakt med oss om du har garantikrav eller spørsmål angående produktet ditt.

Du når oss på +47 22 72 50 00.

5 Å R S
PRODUSENT
GARANTI

10. Tekniske spesifikasjoner

- Mål ($\varnothing \times D$)
 - PD -8 ECO DALI-2 IPD: UP: 109 × 69 mm AP: 129 × 65 mm
 - DE: 109 × 109 mm
 - PD -24 ECO DALI-2 IPD: UP: 109 × 74 mm AP: 129 × 70 mm
 - DE: 109 × 114 mm
- Effektopptak via DALI-2 (12 – 22,5 V DC, no SELV):
 - Maks. strømpoptak iht. IEC 62386-101: 84 mA*
 - Maks. strømpoptak ved 10 V
 - Inngangsspenning i regulær drift: 17 mA*
 - Typisk strømpoptak ved 16 V
 - Inngangsspenning i regulær drift: 12 mA*
- Lysmåling: 2 – 1.000 lux
- Rekkevidde (ved 2,5 m høyde):
 - PD -8 ECO DALI-2 IPD:
 - tangentiell \varnothing 8,5 m
 - radial \varnothing 4,5 m
 - tilstedeværelse \varnothing 6,0 m
 - PD -24 ECO DALI-2 IPD:
 - tangentiell \varnothing 24,5 m
 - radial \varnothing 5,5 m
 - tilstedeværelse \varnothing 7,5 m
- Dekningsvinkel: 360°
- Monteringshøyde: 2,5 – 4 m
- Optimal monteringshøyde: 2,8 m
- Kapslingsgrad: IP 54 (kun utenpåliggende variant)
- Temperaturområde: -20 °C til +50 °C

* Disse verdiene overskrides ikke under regulær drift, og kan brukes som planleggingsgrunnlag.

11. Utbedring av feil

Lyset tennes ikke.

- Ingen tilførselsspenning.
 - Kontroller tilførselsspenningen.
- Det er stilt inn for lav lux-verdi.
 - Øk lux-verdien sakte til lyset tennes.
- Ingen bevegelsesregistrering.
 - Sørg for uhindret sikt til sensoren.
 - Kontroller dekningsområdet.

Lyset slukkes ikke.

- For høy lux-verdi.
 - Still inn lavere lux-verdi.
- Belysningstiden går ut.
 - Vent til belysningstiden går ut, still ev. inn kortere belysningstid.
- Varmekilder forstyrrer: f.eks. vifteovn, åpne dører og vinduer, husdyr, lyspære / halogenlyskaster, objekter som beveger seg.
 - Kontroller dekningsområdet.

Sensoren slås av på tross av tilstedeværelse.

- For kort belysningstid.
 - Øk belysningstiden.
- For lav nom. verdi for lysstyrke.
 - Endre skumringsinnstillingen.

Sensoren slår seg av for sent.

- For lang belysningstid.
 - Reduser belysningstiden.

Sensoren slår seg på for sent ved frontal gangretning.

- Rekkevidden ved frontal gangretning er redusert.
 - Monter flere sensorer.
 - Tilpass rekkevidden.
 - Reduser avstanden mellom to sensorer.

Sensoren slås ikke på ved tilstedeværelse selv om det er mørkt.

- Det er valgt for lav lux-verdi.
 - Øk nom. verdi for lysstyrke.
- Halvautomatisk modus aktiv.
 - Aktiver helautomatisk modus eller tenn lys med trykkbryteren.
- 4 timer AV aktivert.
 - Deaktiver 4 timer AV.

Sensoren kobles ikke til appen.

- Systemkrasj på app eller smarttelefon.
 - Start den mobile enheten på nytt.

STEINEL GmbH

Dieselstraße 80-84

33442 Herzebrock-Clarholz

Tel: +49/5245/448-188

www.steinell.de

**Contact**

www.steinell.de/contact

